



Mode d'emploi

Fauteuil A-dec 311

Copyright

© 2013 A-dec Inc. Tous droits réservés.

A-dec Inc. ne donne aucune garantie quant à ce document, y compris mais sans s'y limiter, aucune garantie tacite de qualité commerciale et d'adaptation à un but particulier. A-dec Inc. ne pourra pas être tenue pour responsable des erreurs contenues dans ce document ou de tout autre dommage lié indirectement à la livraison, la performance ou l'utilisation de ce matériel. Les informations figurant dans ce document sont sujettes à modification sans préavis. Si vous constatez des problèmes dans la documentation, merci de nous les signaler par écrit. A-dec Inc. ne garantit pas que ce document soit dépourvu d'erreurs.

Aucune partie de ce document ne pourra être copiée, reproduite, modifiée ou transmise sous aucune forme ou par un moyen quelconque, électronique ou mécanique, y compris la photocopie, l'enregistrement ou tout système de stockage et de récupération d'informations, sans l'autorisation écrite préalable d'A-dec, Inc.

Marques de fabrique et autres droits de propriété intellectuelle

A-dec, le logo A-dec, A-dec 500, A-dec 300, Cascade, Cascade Master Series, Century Plus, Continental, Decade, ICX, ICV, Performer, Preference, Preference Collection, Preference ICC et Radius sont des marques de fabrique d'A-dec Inc. déposées aux États-Unis et dans d'autres pays. A-dec 400, A-dec 200, Preference Slimline et reliablecreativesolutions sont également des marques d'A-dec Inc. Aucune des marques ou appellations commerciales citées dans ce document ne peut être reproduite, copiée ou manipulée de quelque manière que ce soit sans l'autorisation écrite préalable de son propriétaire.

Les symboles du clavier sont la propriété d'A-dec Inc. L'utilisation de ces symboles, en tout ou partie, sans le consentement écrit exprès d'A-dec Inc. est strictement interdite.

Informations relatives à la réglementation

Le document *Informations réglementaires et caractéristiques techniques* est fourni avec l'appareil d'examen dentaire A-dec conformément aux exigences d'homologation de qualité hôpital. Ces informations sont disponibles dans la bibliothèque documentaire sur le site www.a-dec.com.

Entretien

Pour un entretien des produits, contactez le revendeur A-dec agréé le plus proche. Pour des informations sur l'entretien ou pour trouver le revendeur agréé le plus proche, contactez A-dec au +1 800 547 1883 depuis les États-Unis et le Canada ou au +1 503 538 7478 dans le reste du monde, ou visitez le site www.a-dec.com.

Schéma détaillé

Tête6

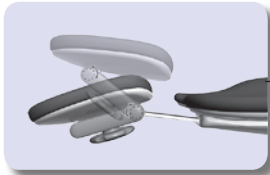

Protections.....9

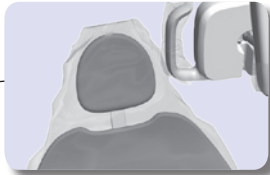

Accoudoirs8



Prises réseau.....11

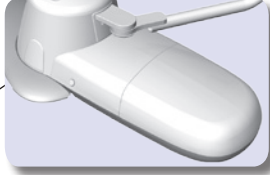

Pédale.....4



Bouton d'alimentation2

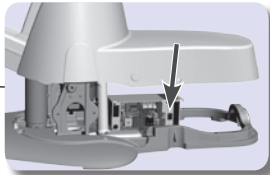

Mode d'emploi/Réglage	2
Nettoyage/Entretien	9
Caractéristiques techniques et garantie	12

Mode d'emploi/Réglage

Marche/Arrêt

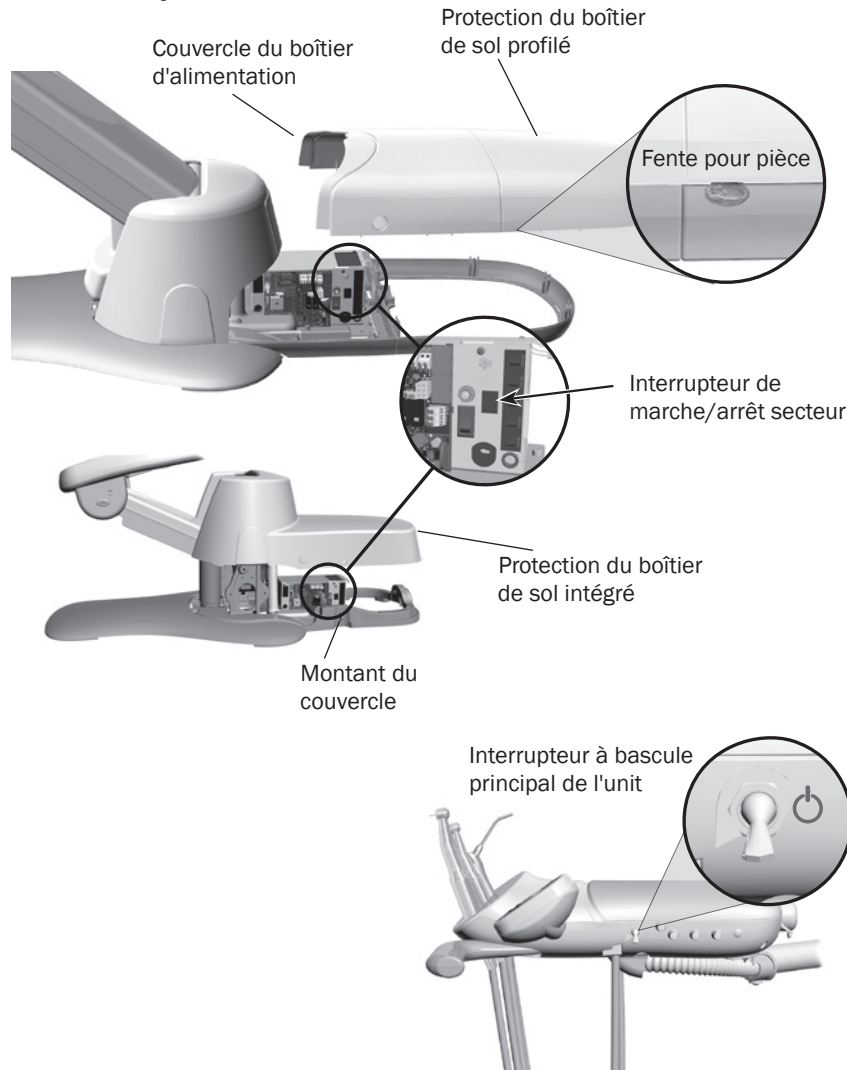

Configurations avec fauteuil seul

Si votre configuration ne comprend que le fauteuil, appuyez sur l'interrupteur marche/arrêt de secteur pour mettre le fauteuil sous ou hors tension. Sur les fauteuils munis d'un boîtier de sol profilé, la protection du boîtier de sol avant doit être retirée pour accéder à cet interrupteur. Si nécessaire, insérez une grande pièce de monnaie dans la fente prévue à cet effet pour séparer la protection du boîtier de sol et le cadre. Ensuite, retirez le couvercle du boîtier d'alimentation.



REMARQUE Veillez à ne pas endommager le cache lorsque vous insérez une pièce de monnaie dans la fente.

Sur les fauteuils équipés d'un boîtier de sol intégré, tirez délicatement sur le couvercle au niveau des montants afin de le soulever.



ATTENTION Lors du retrait ou du remplacement des caches, veillez à ne pas endommager les câbles. Vérifiez la fixation des protections après les avoir remplacées.

Fauteuils avec unit ou système de support

Si votre fauteuil est associé à un système, utilisez l'interrupteur à bascule principal pour mettre le fauteuil sous ou hors tension. En général, cet interrupteur se trouve sur l'unit, mais il peut également se trouver sur le support central ou sur le boîtier de sol sur les fauteuils sans unit. Si le système n'est pas sous tension, vérifiez que l'interrupteur marche/arrêt du secteur est activé (enfoncé). L'alimentation secteur doit être activée pour que l'interrupteur à bascule puisse contrôler l'alimentation du système.

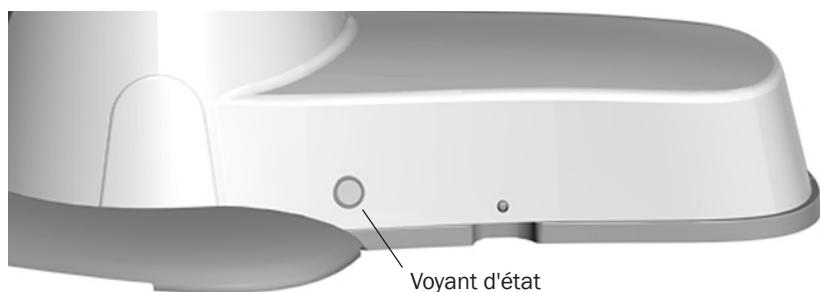

Voyant d'état du fauteuil

Lorsque le voyant d'état du fauteuil s'allume en bleu continu, le fauteuil est sous tension et prêt à l'utilisation. Voir ci-dessous pour les autres indications.

État du voyant	Description et action
Bleu continu	Fonctionnement normal. Procédez de manière usuelle.
Clignotant	Le dossier du fauteuil a dépassé le temps de fonctionnement limite. Attendez une minute, puis procédez de manière usuelle.
Clignotement double	Le fauteuil utilise les réglages usine. Les réglages programmés sont désactivés, mais toutes les autres fonctions sont normales. Appelez la maintenance.

Quand couper l'alimentation

Pour économiser l'énergie, coupez l'alimentation en fin de journée de travail et pendant les périodes d'inutilisation prolongée.

Commandes du clavier



Les fonctions du fauteuil sont les mêmes, que vous utilisiez un clavier ou une pédale A-dec. Pour utiliser et programmer les fonctions du fauteuil sur votre clavier, reportez-vous au Mode d'emploi fourni avec votre unit.

Commandes de la pédale

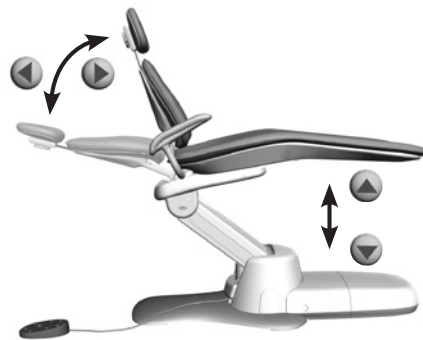
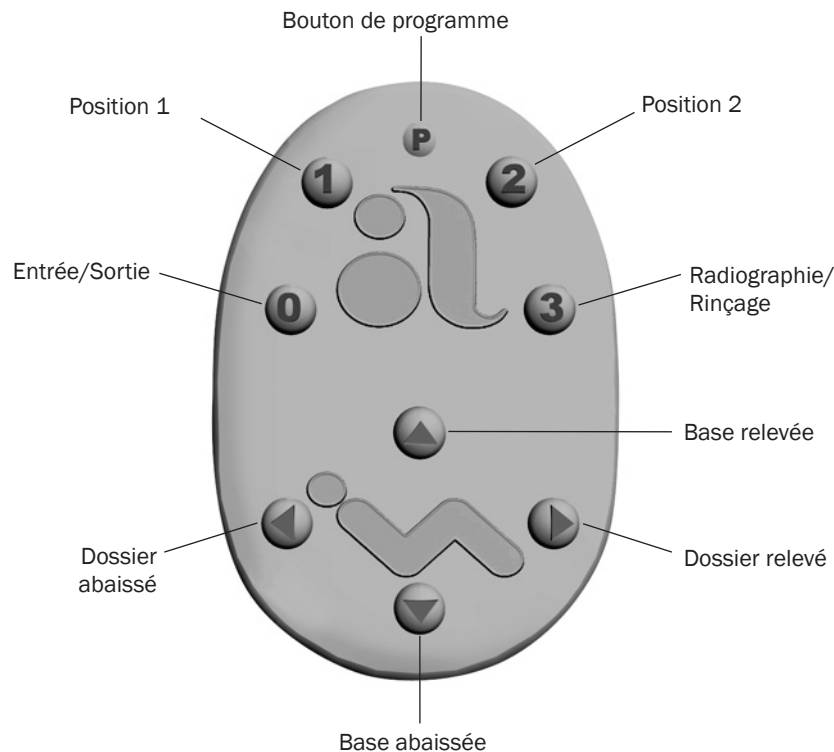

La pédale du fauteuil vous permet de contrôler le fauteuil manuellement ou à l'aide des boutons 0, 1, 2 et 3 pré-réglés.

Commandes programmées



REMARQUE Respectez les précautions standard en matière de soins au patient lorsque vous utilisez les fonctions de position pré-réglées du fauteuil. Redoublez d'attention avec les enfants en bas âge et les patients à mobilité réduite.

Pour arrêter le fauteuil en tout point, appuyez sur le bouton de positionnement du fauteuil sur la pédale ou le clavier.

Sur la pédale, utilisez les boutons numérotés programmés pour contrôler le fauteuil :

Icône	Position	Réglage en usine
P	n/d	Lance la programmation des positions pré-réglées.
0	Entrée/Sortie	Positionne le fauteuil pour permettre au patient de s'asseoir/de se relever.
1	Position 1	Abaisse la base et le dossier du fauteuil.
2	Position 2	Abaisse la base du fauteuil et relève le dossier du fauteuil.
3	Radiographie/Rinçage	Déplace le fauteuil dans la position de radiographie ou de rinçage. Appuyez de nouveau sur ce bouton pour que le fauteuil revienne à la position précédente.

Commandes manuelles

Utilisez les boutons fléchés pour positionner le dossier et la base du fauteuil manuellement.

Commandes de la pédale (suite)

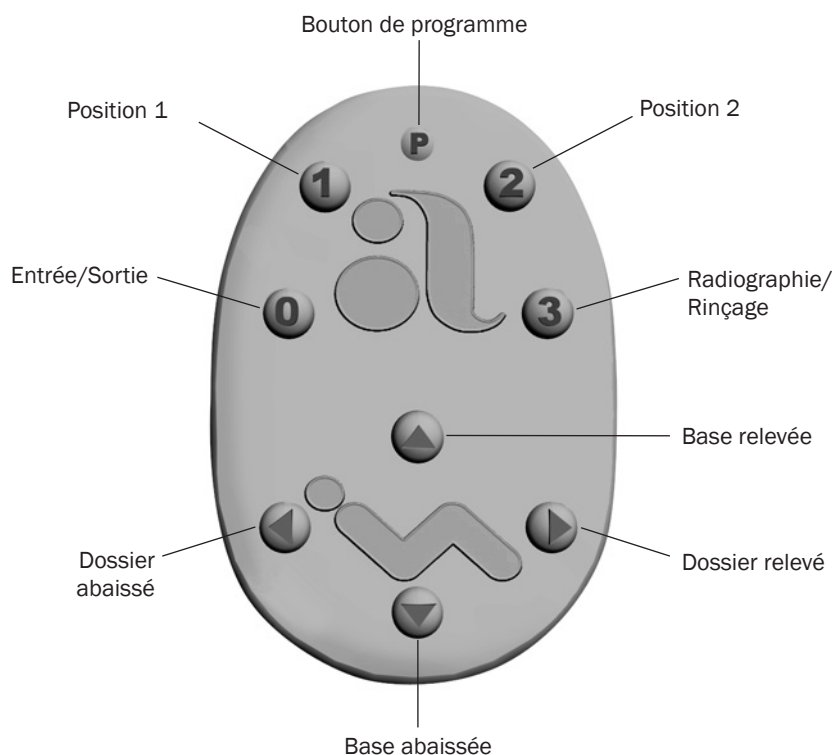

Boutons pré-réglés du fauteuil

Pour programmer les boutons Entrée/Sortie, Position 1 et Position 2 du fauteuil :

1. Utilisez les commandes manuelles pour ajuster la position du fauteuil comme vous le souhaitez.
2. Appuyez sur **P** et relâchez. Un bip indique que le mode de programmation est activé.
3. Dans les cinq secondes qui suivent, appuyez sur le bouton de positionnement du fauteuil que vous souhaitez réinitialiser (par exemple, appuyez sur **1**). Trois bips indiquent que le nouveau réglage est programmé en mémoire.

Bouton Radiographie/Rinçage

Le bouton Radiographie/Rinçage (**3**) est pré-réglé pour déplacer le fauteuil et le patient en position verticale pour les radiographies et l'accès au crachoir. Appuyez une seconde fois sur ce bouton pour replacer le fauteuil dans la position précédente.

Le bouton Radiographie/Rinçage peut être reprogrammé dans une autre position pré-réglée. Pour modifier la fonction du bouton Radiographie/Rinçage :

1. Appuyez simultanément sur les boutons **P** et **3**, et maintenez-les enfoncés pendant trois secondes.
 - Un bip indique que le bouton est réglé sur une position programmable personnalisée.
 - Trois bips confirment que le bouton est configuré selon la fonction de radiographie/de rinçage réglée en usine (basculement entre la position de radiographie/de rinçage et la position précédente).
2. Si vous souhaitez pré-réglé le bouton Radiographie/Rinçage sur une position de fauteuil différente, suivez les étapes de la section « Boutons pré-réglés du fauteuil » ci-dessus.

Tête à double articulation

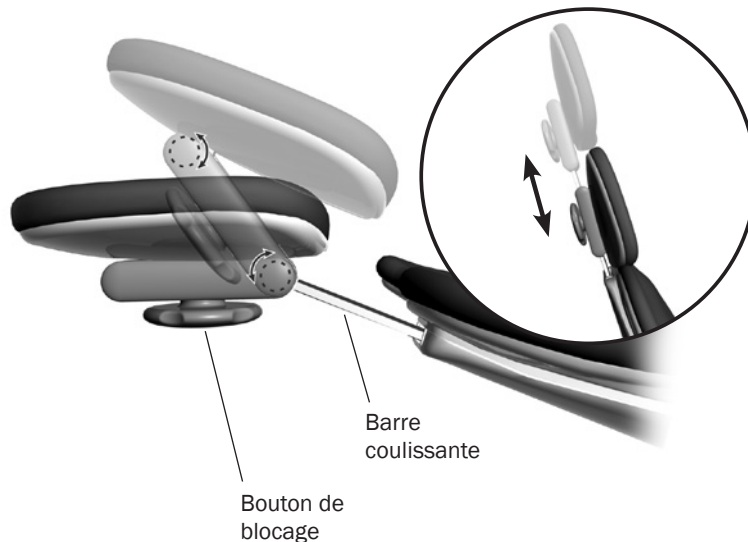

La tête à double articulation propose divers réglages facilitant l'accès à la cavité buccale pour le plus grand confort du patient.

La barre coulissante permet d'adapter la tête aux patients de toutes tailles. Il n'y a qu'à remonter ou descendre la tête jusqu'à ce qu'elle soit à la position souhaitée. Le coussin coulissant de la tête permet d'affiner encore le réglage de la hauteur.



ATTENTION Lorsque la barre coulissante atteint la hauteur utile maximum recommandée, un avertissement apparaît côté patient de la barre coulissante. N'utilisez pas la tête à une position où cet avertissement est visible.

Le bouton de blocage vous permet de régler facilement la tête pour bénéficier d'un éventail complet de positions. Desserrez la tête en tournant le bouton de blocage dans le sens anti-horaire, puis ajustez la tête. Bloquez la tête à la position souhaitée en tournant le bouton dans le sens horaire.

Tension de la barre coulissante de la tête

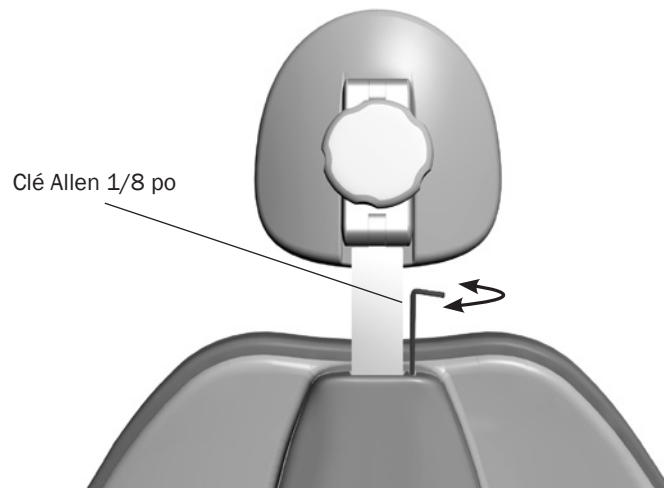

Si la tête s'affaisse ou est difficile à monter ou abaisser, vous devrez régler la tension de la barre coulissante.

Pour ce faire, utilisez une clé Allen 1/8 po ; tournez la vis de réglage de la tension dans le sens horaire pour augmenter le frottement, ou dans le sens anti-horaire pour le réduire.

Position de la tête pour les fauteuils roulants

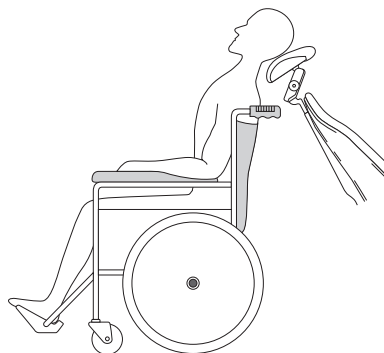

La tête à double articulation peut être utilisée pour les patients en fauteuil roulant. Pour adapter la position de la tête à un fauteuil roulant :

1. Glissez la barre coulissante de la tête vers le haut jusqu'à ce qu'elle se détache du fauteuil.
2. Tournez la tête de 180° et glissez la barre coulissante dans le dossier. Assurez-vous que la barre coulissante est poussée à fond dans le dossier.
3. Relevez complètement le dossier.
4. Placez dos à dos le fauteuil et le fauteuil roulant pour positionner le patient. Réglez la hauteur de la tête en déplaçant le fauteuil de haut en bas.
5. Assurez-vous que les roues du fauteuil roulant sont bloquées.

Support de cou réglable par le patient

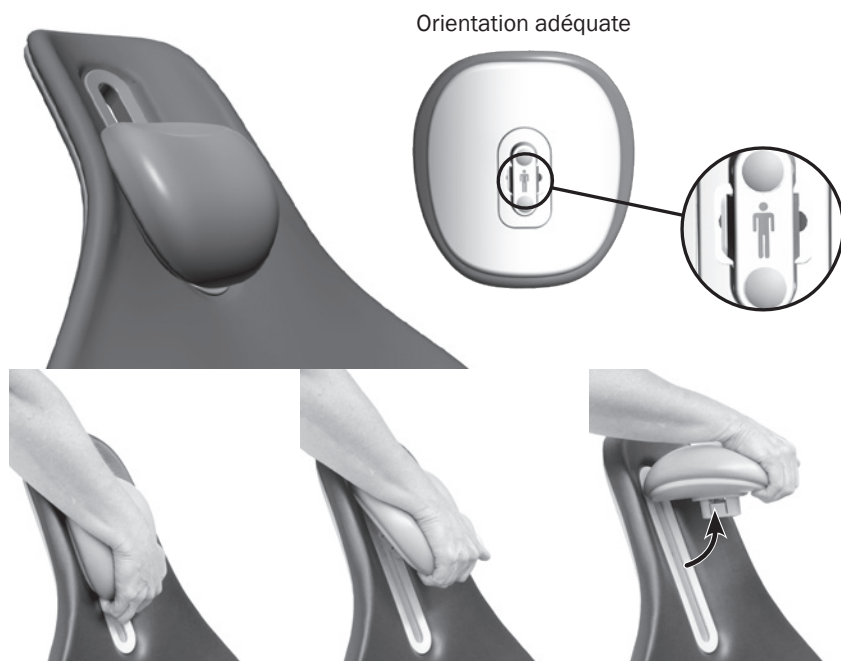

Sur les dossiers à support de cou intégré, vérifiez la position du coussin lorsque vous installez le patient. Placez le coussin sous l'os occipital pour un confort optimal du patient. Lorsqu'il est positionné correctement, le coussin accompagne le patient lorsque le dossier du fauteuil est relevé ou abaissé.

Le support de cou est amovible pour faciliter le nettoyage ou le confort des enfants en bas âge. Pour le retirer, saisissez fermement l'arrière du support de cou, puis sortez le coussin de la glissière. Pour le réinstaller, insérez le support de cou dans la glissière et appuyez jusqu'à ce qu'il s'y enclenche. Vérifiez que le coussin est orienté correctement en vous référant à l'illustration imprimée au dos de celui-ci.

Positionnement du patient



Pour que le patient soit installé correctement dans le fauteuil, demandez-lui de s'asseoir bien au fond du fauteuil. Cela garantit un alignement parfait avec le support lombaire et la tête.

Pour un confort optimal, les avant-bras du patient doivent être placés sur les accoudoirs ou posés confortablement sur ses cuisses.



AVERTISSEMENT Veillez à ce que les patients ne mettent pas leurs bras derrière les accoudoirs ou sous le dossier lorsque le fauteuil est en mouvement. Redoublez d'attention avec les enfants en bas âge et les patients à mobilité réduite.

Accoudoirs

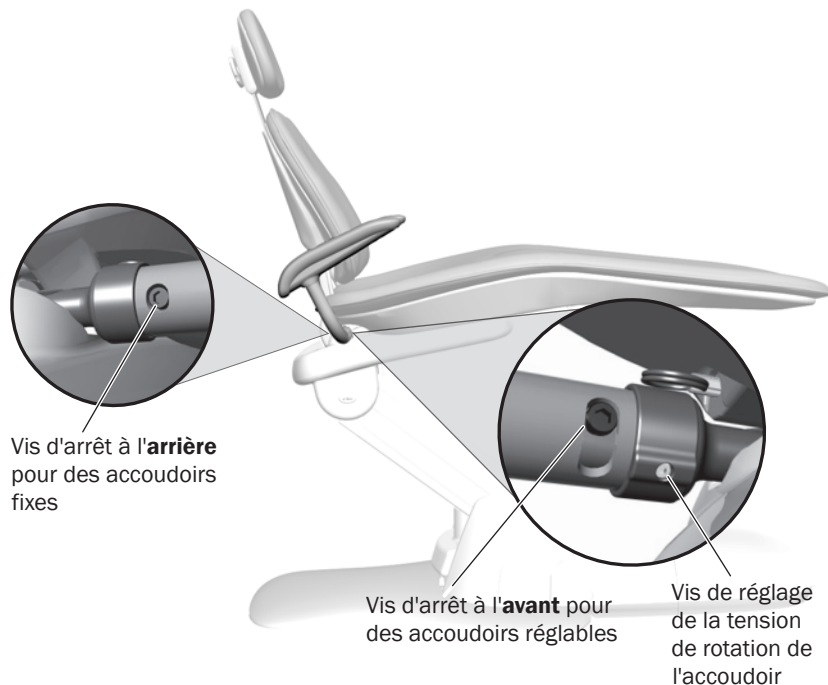

Rotation de l'accoudoir

En sortie d'usine, les accoudoirs sont verrouillés, mais vous pouvez les déverrouiller pour faciliter l'entrée/la sortie du patient et l'accès de l'opérateur en cas de travail direct. Pour déverrouiller les accoudoirs, utilisez une clé Allen 3/16 po pour retirer la vis d'arrêt à l'arrière de l'accoudoir. Installez la vis d'arrêt à l'avant de l'accoudoir.

Tension de rotation de l'accoudoir

Si les accoudoirs déverrouillés deviennent trop souples ou difficiles à déplacer, vous pouvez régler leur tension de rotation. Utilisez une clé Allen 1/8 po et tournez la vis de réglage de la tension de rotation dans le sens horaire pour la serrer et dans le sens anti-horaire pour la desserrer.

Nettoyage/Entretien

Protection contre les bactéries

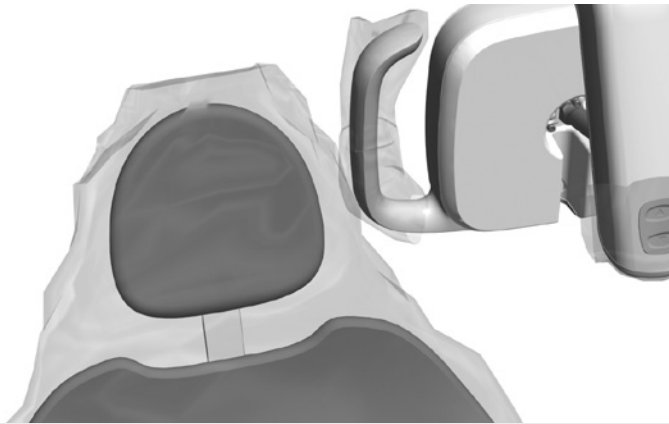

ATTENTION Si vous utilisez des protections, remplacez le film après chaque patient.

A-dec recommande une protection-barrière pour toutes les surfaces de contact et de transfert concernées. Les surfaces de contact sont les zones en contact avec les mains, et qui deviennent des points potentiels de contamination croisée durant les soins dentaires. Les surfaces de transfert sont les zones en contact avec des instruments et d'autres objets inanimés.

Aux États-Unis, ces protections doivent être fabriquées dans le respect des bonnes pratiques (CGMP) certifiées par la Food and Drug Administration américaine (US FDA). En dehors des États-Unis, il convient de se référer aux réglementations applicables sur le matériel médical de chaque pays.



IMPORTANT Pour plus d'informations sur le nettoyage et la désinfection chimique des surfaces de contact et de transfert (lorsque les protections ne peuvent pas être utilisées), reportez-vous au *Guide d'asepsie du matériel A-dec* (numéro de référence 85.0696.01) fourni avec l'équipement.

Garniture

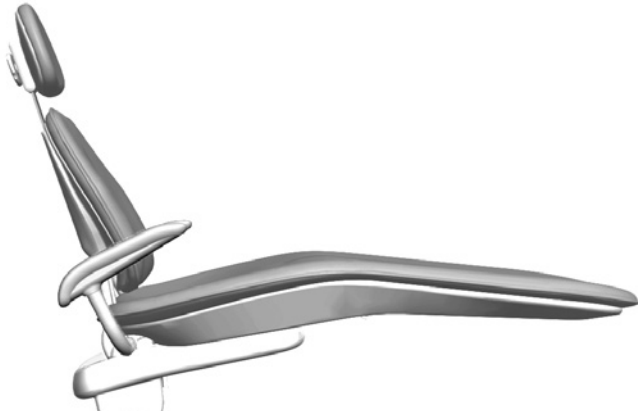

Pour préserver la qualité de votre garniture A-dec, utilisez des protections contre les bactéries plutôt que des produits chimiques. L'utilisation de protections permet de prolonger significativement la durée de vie de la garniture et de conserver toute son élégance et sa douceur. Pour nettoyer la garniture, utilisez un mélange de détergent doux et d'eau. Utilisez des désinfectants de surface uniquement si les protections sont endommagées ou si la garniture présente des éclaboussures visibles.



ATTENTION Minimisez l'emploi de désinfectants de surface sur la garniture. Les produits chimiques peuvent détériorer les surfaces capitonnées et réduire leur durée de vie. Vous trouverez des recommandations pour l'entretien des garnitures A-dec dans le document intitulé *Guide d'entretien de la garniture* (numéro de référence 86.0501.01), disponible sur le site www.a-dec.com.

Nettoyage du repose-jambes



Pour retirer les marques, les éraflures et les taches de la partie non capitonnée du repose-jambes (le cas échéant), procédez comme suit :

1. Retirez le couvercle en vinyle du repose-jambes.
2. Mouillez la zone où reposent les pieds à l'eau avec un pulvérisateur ou un torchon mouillé.
3. Appliquez un nettoyant de salle de bain ou de cuisine légèrement abrasif. Suivez les instructions du fabricant.
4. Utilisez un chiffon doux pour frotter l'ensemble de la surface d'un mouvement circulaire avec le produit nettoyant.
5. Retirez le nettoyant avec de l'eau claire et un chiffon propre.
6. Vous pourrez recommencer la procédure sur les traces tenaces.

Prises réseau

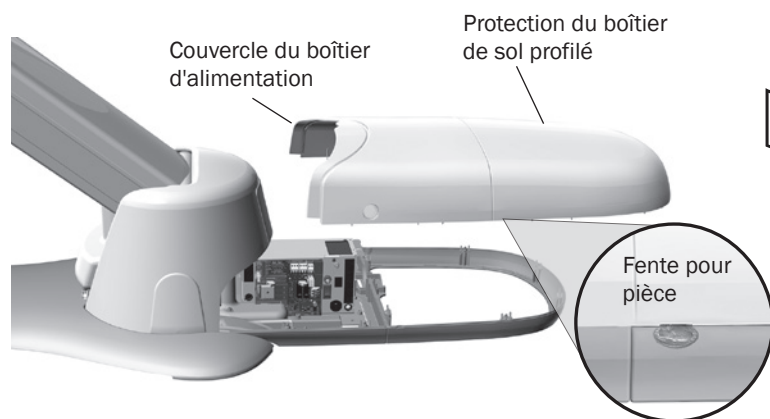

Les prises réseau des unités A-dec montés sur le fauteuil se trouvent dans le boîtier de sol profilé ou intégré situé sous votre fauteuil. Pour leur entretien, voir le mode d'emploi fourni avec le système. Si votre configuration ne comprend qu'un fauteuil, vous avez peut-être également un boîtier de sol qui cache le câble d'alimentation et la prise. Pour y accéder, soulevez le cache et enlevez-le du boîtier de sol. Si nécessaire, insérez une grande pièce de monnaie dans la fente prévue à cet effet pour séparer la protection du boîtier de sol et le cadre. Ensuite, retirez le couvercle du boîtier d'alimentation.



REMARQUE Veillez à ne pas endommager le cache lorsque vous insérez une pièce de monnaie dans la fente.

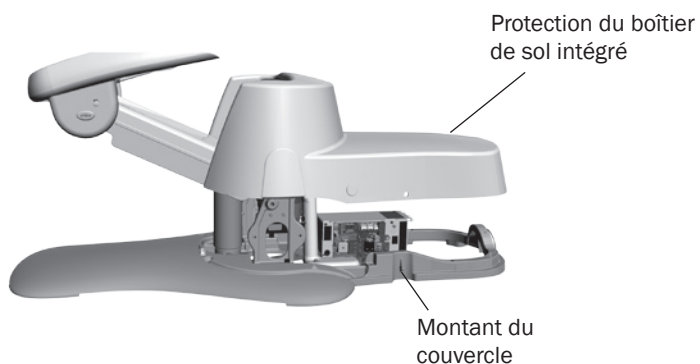

Sur les fauteuils équipés d'un boîtier de sol intégré, tirez délicatement sur le couvercle au niveau des montants afin de le soulever.



ATTENTION Lors du retrait ou du remplacement des caches, veillez à ne pas endommager les câbles. Vérifiez la fixation des protections après les avoir remplacées.

Caractéristiques techniques



Capacité maximum du fauteuil

Poids du patient : 181 kg (400 livres)



IMPORTANT Pour connaître la capacité de charge accessoire, les spécifications électriques, la signification des symboles et les autres exigences réglementaires, reportez-vous au document *Informations réglementaires et Caractéristiques techniques* (numéro de référence 86.0221.01) fourni avec l'appareil.



REMARQUE Les caractéristiques techniques sont sujettes à modification sans préavis. Les réglementations peuvent varier selon votre pays. Pour plus d'informations, contactez votre distributeur A-dec agréé.

Garantie

A-dec garantit tous ses produits contre tout défaut de matériau ou de fabrication pendant un an à partir de la date de livraison. La seule obligation d'A-dec dans le cadre de cette garantie consiste à fournir des pièces pour réparation, ou selon son choix, un produit de rechange (main-d'œuvre non comprise). L'acheteur n'aura aucun autre recours. Tous les dommages spéciaux, accessoires et fortuits sont exclus. Les avis de violation de la garantie doivent être adressés à A-dec durant la période de garantie. La garantie ne couvre pas les dommages résultant d'une installation ou d'une maintenance impropre, d'un accident ou d'une utilisation abusive. La garantie ne couvre pas les dommages résultant de l'utilisation de produits chimiques et de méthodes de nettoyage, de désinfection ou de stérilisation. La garantie ne couvre pas non plus les ampoules électriques. Suivez les instructions fournies dans le Mode d'emploi A-dec (instructions de fonctionnement et d'entretien) sous peine d'annulation de la garantie.

A-dec garantit ses cylindres de levage et d'inclinaison des fauteuils dentaires pendant 10 ans à partir de la date d'achat du fauteuil ou du cylindre. Cette garantie est rétroactive pour les cylindres de fauteuil A-dec déjà installés. La garantie couvre les cylindres de fauteuil jugés défectueux par A-dec (défauts de fabrication). Les cylindres de tabouret ont une garantie A-dec d'un an. Aucune autre garantie n'est apportée en matière de qualité commerciale ou autre. Pour une intervention du Service Après Vente, contactez le distributeur A-dec agréé le plus proche. Se renseigner sur les codes locaux et les exigences de l'ADA (Americans with Disabilities Act) concernant l'installation de ce produit.



ATTENTION La loi fédérale des États-Unis stipule que ce dispositif ne peut être vendu que par ou sur l'ordonnance d'un dentiste, d'un médecin ou d'un praticien diplômé en vertu de la loi de l'État dans lequel il exerce, et utilise ou prescrit l'utilisation de l'appareil.



Siège social d'A-dec

2601 Crestview Drive
Newberg, OR 97132
États-Unis
Tél. : 1.800.547.1883 aux États-Unis/Canada
Tél. : 1.503.538.7478 hors États-Unis/Canada
Fax : 1.503.538.0276
www.a-dec.com

Centres de distribution internationale

A-dec Royaume-Uni

Représentant agréé dans l'Union européenne
Austin House, 11 Liberty Way
Nuneaton, Warwickshire CV11 6RZ
Angleterre
Tél. : 0800 ADECUK (233285) (Royaume-Uni)
Tél. : +44 (0) 24 7635 0901 (hors Royaume-Uni)
www.a-dec.co.uk

A-dec Australie

Unit 8
5-9 Ricketty Street
Mascot, NSW 2020
Australie
Tél. : 1.800.225.010 en Australie
Tél. : +61 (0)2 8332 4000 en dehors de l'Australie
www.a-dec.com.au



86.0093.01 Rev D
Copyright 2013 A-dec Inc.
Tous droits réservés.